

ТЕХНИЧЕСКИЕ ХАРАКТЕРИСТИКИ

Модель	GH800
Двигатель	
Производитель / модель	ЯМЗ-658
Мощность двигателя номинальная, кВт / л.с.	330 / 450
Реверсивный вентилятор ARC-SYSTEM	•
Ёмкость топливного бака, л	800
Наклонная камера	
Тип	цепочно-планчатый
Реверс	гидравлический
Гидравлический мультиразъём	•
Система удаления пыли DUST CONTROL	•
Система обмолота	
Тип молотильного аппарата	барабанный
Ширина молотильного барабана, мм	1 500
Диаметр молотильного барабана, мм	800
Диаметр барабана ускорителя, мм	600
Частота вращения молотильного барабана (с понижающим редуктором), об/мин	442...876 (185...368)
Площадь подбарабья, м ²	2,08
Угол обхвата подбарабья, °	213
Понижающий редуктор	•
Система сепарации и очистки	
Тип соломосепараторов	роторный
Ротор, кол-во	2
Длина ротора, мм	4 260
Площадь сепарации, м ²	4,2
Общая площадь решёт очистки, м ²	5,0
Частота вращения вентилятора очистки, об/мин	313...972
Зерновой бункер	
Объём бункера, м ³	9,5
Вибродно STICK CONTROL	•
Высота выгрузки, мм	4 200 / 4 600
Скорость выгрузки, л/с	90
Обработка незерновой части	
Соломоизмельчитель OPTI-CUT	•
Количество ножей, шт	80
Половоразбрасыватель UNI-SPREADER	•
Кабина	
UNI CAB	•
Автоматическая централизованная система смазки ALS-SYSTEM	•
Система автовождения	○
Ходовая часть	
Рабочая скорость движения, км/ч	10
Транспортная скорость движения, км/ч	20
Дорожный просвет, мм	330
Габаритные размеры и масса комбайна без жатки	
Длина / ширина по шинам / высота, мм	9 250 / 3 900 / 4 000
Масса, кг	17 900
Адаптеры	
Жатка зерновая BARST, м	7,0; 9,2
Жатка универсальная с гибким режущим аппаратом TANZER, м	7,0; 9,2
Жатка валковая STRIVER, м	9,2
Жатка транспортёрная DIVERS, м	9,0
Жатка для уборки кукурузы STORK, ряд / м	8 / 5,6
Жатка для уборки подсолнечника TURON, ряд / м	8 / 5,6
Жатка для уборки подсолнечника безрядковая SUNRISE, м	7,0; 8,4
Приспособление для уборки рапса, м	7,0; 9,2
Подборщик зерновой LAGARD, м	3,4; 4,4

• серийно / ○ опция

Гомсельмаш может изменять технические характеристики и конструкцию продукции, описанной в данной публикации.
За более подробной информацией обращайтесь к ближайшему к Вам дилеру.

ОФИЦИАЛЬНЫЙ ДИЛЕР
В КУЗБАССЕ

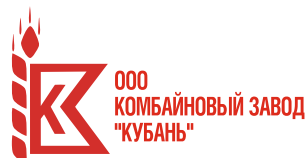

ООО
КОМБАЙНОВЫЙ ЗАВОД
"КУБАНЬ"

AGRO Man 10 лет
Честные машины для Умного хозяина

Компания Агроман
г. Кемерово, ул. Тухачевского, д. 54Б, к. 1, оф. 308
e-mail: info@agroman.org

техника: +7(3842) 44-66-30
сервис и з/ч: +7(3842) 44-66-90

Зерноуборочный комбайн GH800

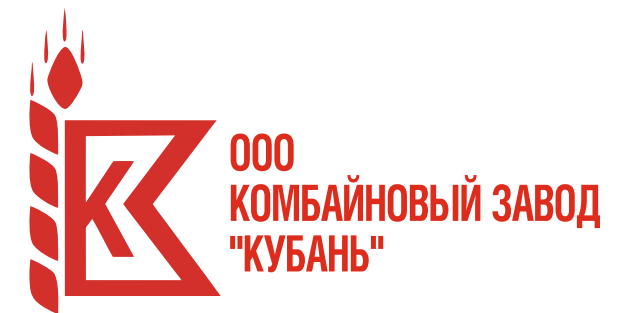

ООО
КОМБАЙНОВЫЙ ЗАВОД
"КУБАНЬ"





Кабина UNI CAB

Работа в поле становится легче, а управлять комбайном становится проще благодаря новой премиум-кабине UNI CAB, которая оснащена всем необходимым для комфортной работы комбайнера, а также обеспечивает великолепную обзорность с рабочего места.

Эргономичный джойстик, аудиосистема, охлаждаемый бокс, климат-контроль, USB-разъём для подключения внешних устройств, розетка на 12V, органайзеры для хранения документов и мелких вещей, рулевая колонка и кресло на пневмоподвеске с регулировками позволяют Вам максимально комфортно настроить своё рабочее место.

Быстрая и уверенная система подачи

Модель комбайна GH800 оснащена высокопроизводительной наклонной камерой с четырьмя подающими цепями. Благодаря этому Вы получаете уверенный и бесперебойный старт растительной массы и возможность работать с наименьшими простоями даже на высоких скоростях.

Уборка сложных хлебов не станет проблемой, ведь функция гидрореверс позволяет Вам собрать урожай в сжатые сроки, экономя время на очистку наклонной камеры и адаптера. Простой и надёжный механизм натяжения пружин обеспечивает постоянную силу натяжения, концентрируя Ваше внимание на более важных этапах уборки.

Система удаления пыли DUST CONTROL улучшает видимость жатки из кабины, что даёт возможность с большей точностью загружать всю длину жатки и предотвращать наезд на мелкие препятствия, увеличивая срок службы режущего аппарата и уменьшая простои на его замену.

GH800 является ярким представителем уборки и эффективностью обмолота и нового поколения гибридных комбайнов. сепарации, ведь комбайн GH800 может всё! Вам не нужно делать выбор между скоростью

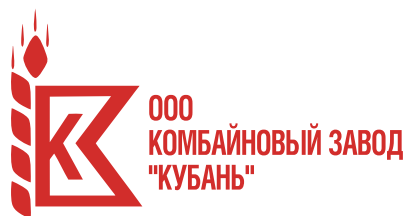

Жатки для уборки зерновых культур и сои BARST / TANZER



Подборщик зерновой LAGARD

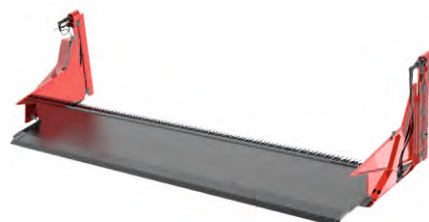

Приспособление для уборки рапса

Универсальный обмолот и эффективная сепарация

Система обмолота и сепарации HYBRID-FLOW – это всё, что наши клиенты хотят видеть в комбайне! Проверенная двухбарабанная схема обмолота с равномерным ускорением потока хлебной массы перед подачей на молотильный барабан даёт быстрый и бережный обмолот Вашего зерна. Увеличенные объёмы барабанов в сочетании с увеличенной площадью двойного подбарабана позволили сделать путь обмолота более протяжённым, а сам обмолот более бережным.

Обороты барабанов легко адаптировать к различным культурам и условиям уборки. Частота вращения плавно регулируется в диапазоне от 442 до 876 об/мин.

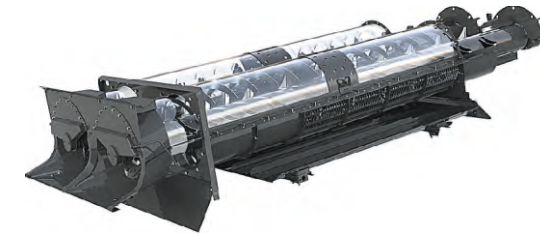
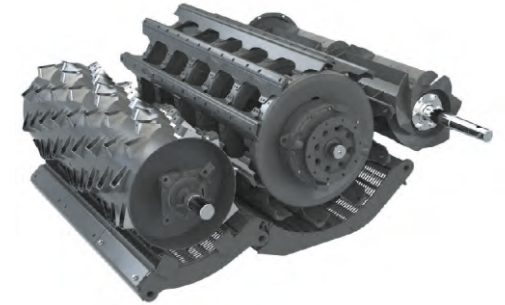

Высокая производительность комбайна GH800 достигается за счёт двух роторов соломосепаратора диаметром 450 мм и длиной 4 200 мм, которые вращаются во встречных направлениях, тем самым создавая большую центробежную силу, обеспечивают эффективное, быстрое и бережное выделение остаточного зерна для того, чтобы Вы могли получить максимум урожая.

Решётный стан внушительной площади, три каскада очистки, мощный вентилятор с равномерным распределением воздушного потока по решёткам – такая система очистки удовлетворяет самые высокие требования к чистоте получаемого зерна.

Бережная выгрузка за оптимальное время

Бункер объёмом 9 500 литров оптимально подходит для средних и крупных хозяйств с урожайностью полей 50-60 ц/га.

Благодаря оптимальному соотношению скорости выгрузки в 90 л/с и объёма бункера, опустошение полного бункера происходит менее чем за 2 минуты без травмирования зерна.

Высота и длина вылета шнека делают выгрузку зерна в транспортные средства удобной, даже на комбайнах с жатками шириной захвата 9 метров.

Система PART-UNLOAD при необходимости позволяет немедленно прекратить процесс выгрузки, что минимизирует потери зерна в нерасвиденной ситуации.

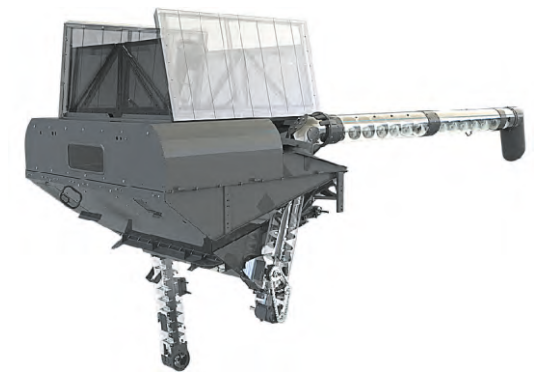

Эффективное измельчение и ничего лишнего

Проверенный временем соломоизмельчитель OPTI-CUT-80 с оптимальным количеством ножей в 80 единиц обеспечивает неизменно высокое качество измельчения и разброса незерновой части урожая без применения дополнительных функций.

Для максимально эффективного использования пожнивных остатков урожая в GH800 предусмотрен двухдисковый половоразбрасыватель UNI-SPREADER. Регулировка частоты вращения половоразбрасывателя от 400 до 800 об/мин помогает успешно производить разброс половы при уборке любых зерновых культур, не влияя на воздушные потоки очистки.

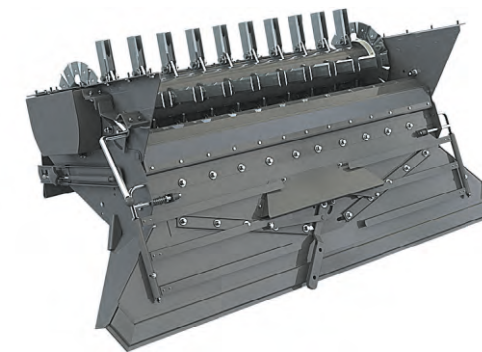

Системы для быстрой и продуктивной работы

Благодаря инновационной системе ARC-SYSTEM очистка радиатора производится обратным воздушным потоком, создаваемым реверсивным вентилятором, выдувая наружу весь мусор из зоны впуска воздуха, что повышает производительность комбайна и упрощает его техобслуживание.

Когда Вам необходимо убрать легкотравмируемые культуры, такие как кукуруза и подсолнечник, задействуйте понижающий редуктор, которым серийно комплектуется комбайн GH800. Так достигается щадящий вымолот с минимальным процентом повреждённого зерна.

Своевременный контроль и смазка внутренних узлов комбайна необходимы для обеспечения бесперебойной работы в самые жаркие периоды уборки. С целью минимизации простоев в комбайне реализована автоматическая централизованная система смазки ALS, которая повышает надёжность 26 основных узлов и сокращает время на техобслуживание.

